



PORTES ET CHÂSSIS EN ACIER & INOX

SERVICE ET TECHNOLOGIE POUR VOTRE SÉCURITÉ
DEPUIS 1973



METAL+ INSIDE



COUPE-FEU



ANTI-EFFRACTION



PARE-BALLES



ACOUSTIQUE



ANTI-PANIQUE

LE CONCEPT METAL+ INSIDE

LA BASE DE CONSTRUCTION DE CHAQUE PORTE HEINEN



Heinen Doors est un fabricant de portes et châssis acier et inox. Nos ateliers sont situés en Belgique, au cœur de l'Europe depuis 1947. Tous nos produits y sont pensés, développés et produits. Notre gamme de portes est développée autour d'une solution flexible dont nous avons l'exclusivité : **le concept Metal+ Inside.**

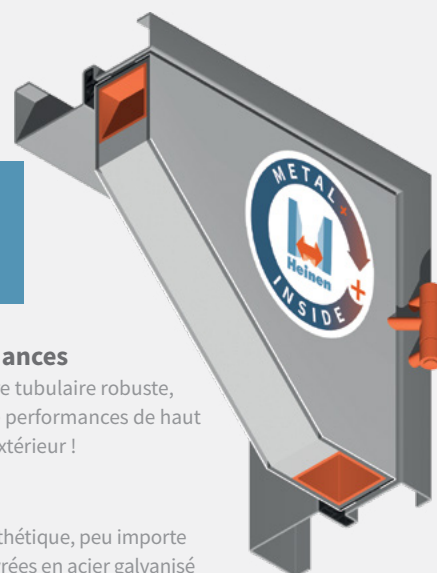

Porte battante, va-et-vient et trappe de sol

La porte Metal+ est disponible dans une grande variété de configurations : battante scellée ou vissée, en applique, trappe de sol et même en va-et-vient. Le mode de pose définit les performances de base et optionnelles ainsi que la durée de la garantie.

Durabilité

Les paumelles et les tôles de la feuille de porte sont vissées et non-soudées, ce qui facilite les réglages et permet un confort d'utilisation optimal, ainsi qu'un remplacement aisé des pièces en cas de dégâts ou de vandalisme.

Modularité : cumul de performances

Chaque porte possède la même structure tubulaire robuste, permettant le cumul d'une multitude de performances de haut niveau, tant pour l'intérieur que pour l'extérieur !

Finition

Toutes les portes ont un même aspect esthétique, peu importe leurs performances. Elles peuvent être livrées en acier galvanisé Magnelis® ZM 250 ou en acier inoxydable, ou être mises en peinture.

Personnalisation

Les portes Heinen sont toujours réalisées sur mesure : les équipements et les serrures sont adaptés aux besoins du client. Chaque vantail possède un numéro de production unique.

DÉCLINAISONS DES SOLUTIONS METAL+ INSIDE

Portes battantes

Pose scellée ou vissée

- Porte simple ou double / XXL
- Porte double sans priorité
- Porte double droite/gauche
- Trappe verticale

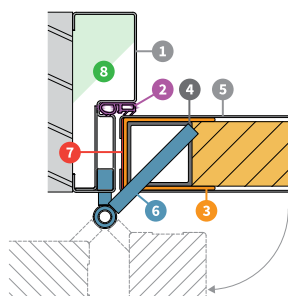

Portes va-et-vient

Pose scellée

- Porte simple ou double

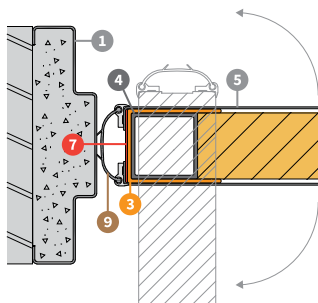

Autres solutions

Pose scellée

- Porte battante en applique
- Trappe de sol
- Châssis fixe / imposte vitrés ou pleins

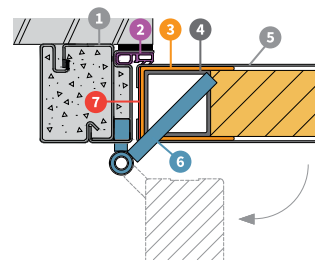

- 1 Huisserie (tôle en acier 15/10 ou 20/10) à largeur fixe ou couvrant l'épaisseur de mur, en fonction du mode de pose (rupture thermique en option).
- 2 Joint double lèvre.
- 3 Isolation de l'ossature tubulaire de la porte (dans le cas d'une porte coupe-feu, utilisation d'un matériau intumescent).
- 4 Structure tubulaire en acier (60 x 60 x 2 mm).
- 5 Feuille de porte composée de tôles de couverture en acier galvanisé de 15/10 vissées dans la structure tubulaire et remplaçables individuellement.
- 6 Paumelles autolubrifiées remplaçables et ajustables, vissées dans la structure tubulaire de la porte.
- 7 Matériau synthétique hyper-résistant (pour une protection optimale de l'isolant ou du matériau intumescent intégré dans le vantail).
- 8 Remplissage de la huisserie en fonction du mode de pose.
- 9 Bords arrondis souples.

LA SOLUTION À L'ÉPREUVE DU TEMPS



Paumelles vissées



Tôles de couverture vissées



Finition standard : tôles en acier galvanisé Magnelis® ZM 250

PERFORMANCES DE BASE DE LA PORTE METAL+



Fréquence d'utilisation

Jusqu'à 1 000 000 cycles ouverture/fermeture (niveau max.)
+ durabilité de la fermeture automatique : 200 000 cycles (C5).



Résistance mécanique

M4 (niveau maximum normatif).
Jusqu'à M+7 (niveau maximum au delà des normes).



Longévité de la porte

Garantie de 15 ans pour les blocs-portes scellés.
Garantie de 10 ans pour les blocs-portes vissés.

Sous conditions, la porte Metal+ est également :



Anti-effraction

CR2.

Avec seuil automatique Kältefeind :



Acoustique

Atténuation de base : porte simple RW = 36dB.



Perméabilité à l'air

Minimum L2.



Transmission thermique

Valeur comprise entre 1,7 et 1,9 W/m²K (selon dimensions).



Coupe-feu

EI1-20 et EW 45.

NOS FINITIONS ET ÉQUIPEMENTS

Finitions

- Acier galvanisé (Magnelis® ZM250)
- Acier inoxydable (304 & 316)
- Peinture RAL (facultatif)

Équipements pour portes intérieures et extérieures

- Serrures (standard, anti-panique, sécurité, verrouillage automatique...)
- Contrôle d'accès et télésurveillance
- Poignées ou tirants
- Barres anti-panique
- Grilles de ventilation coupe-feu et/ou antieffraction
- Ferme-portes
- Rejets d'eau
- Seuils
- Vitrages

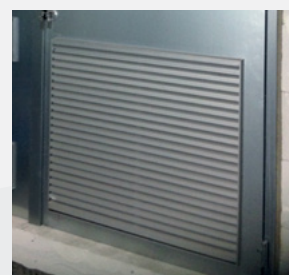
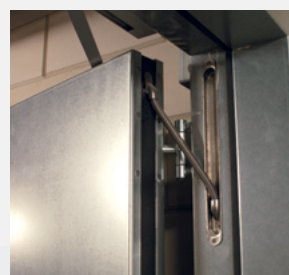

PERFORMANCES OPTIONNELLES ET CUMULABLES

DÉTAILS DES PERFORMANCES



Vous trouverez ci-dessous les performances présentées par gamme de porte selon le type de pose. Certaines performances sont disponibles uniquement pour les portes pleines sans vitrages, la plupart de ces performances sont cumulables jusqu'à une certaine limite. L'absence de valeur dans ce tableau signifie que la configuration doit encore être validée. Pour un aperçu des performances cumulables par type de porte, consultez nos fiches techniques via le site web ou nos ingénieurs conseils.



		Porte Battante Pose Scellée	Porte Battante Pose Vissee	Porte en Applique Pose Scellée	Porte Va-et-Vient Pose Scellée	Trappe de Sol Pose Scellée
	Coupe-feu	EN 1634-1 E1 : 30, 60, 120, 180 E2 : 30, 60, 120, 180, 240 EW : 30, 60, 120, 180, 240, 300 HCM N2, N3	E1 : 30, 60 E2 : 30, 60, 120 EW : 30, 60, 120	E1 : 30, 60 E2 : 30, 60 EW : 30, 60	E1 : 30, 60 E2 : 30, 60 EW : 30, 60	-
		BENOR	RF30 - RF60	-	RF30 - RF60	RF30 - RF60
	Étanchéité aux fumées	EN 1634-3 Sa, Sm (S200)	Sa, Sm (S200)	Sa, Sm (S200)	-	Sa, Sm (S200)
	Anti-effraction	EN 1627-1630 CR2 - CR3 - CR4 - CR5	CR2 - CR3 - CR4	CR2	-	CR2 - CR3 - CR4 - CR5
		Norme Justice Belge AE 20 P1, P2 Porte cellule	-	AE 20 P1, P2 Porte cellule	-	-
	Pare-balles	EN1522-1523 FB4 - FB5 - FB6 - FB7 AK47	-	-	-	-
	Acoustique	EN 717-1 Rw (C ; Ctr) dB (A)	Rw de 36 à 54 dB	-	Sur demande	-
	Anti-panique	EN 179 EN 1125	✓	✓	✓	Sur demande
	Transmission thermique	EN 10077-1 EN 10077-2	Entre 1,5 et 2 W/m²K	Entre 1,5 et 2 W/m²K	-	Entre 1,5 et 2 W/m²K
	Perméabilité à l'air	EN 1026 EN 12207	Minimum L2	Minimum L2	Minimum L2	-
	Étanchéité à l'eau	EN 1027 EN 12208	✓	✓	✓	-
	Résistance au vent	EN 12211 EN 12210	✓	✓	✓	-
	Électromagnétique	Sur demande	✓	✓	✓	-
	Anti-explosion	Uniquement en calculs statiques	Toutes les demandes de protection contre les explosions doivent être examinées au cas par cas. Les modèles de calcul utilisés sont basés sur des calculs statiques équivalents.			

SÉLECTION D'APPLICATIONS

Découvrez nos différents types de portes, de la plus simple à la plus grande (avec certificat coupe-feu), ainsi qu'une multitude d'applications.



Cellule (police - prison)



Cabine électrique / Synergrid



Datacenter / Local IT



Inox Cuisine / Alimentation



Parking



XXL



Va-et-vient

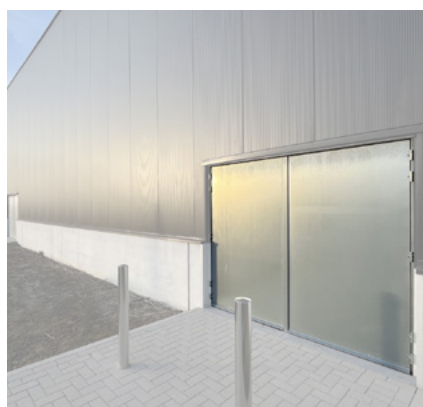

Sortie de secours / Extérieur



Tunnel HCM

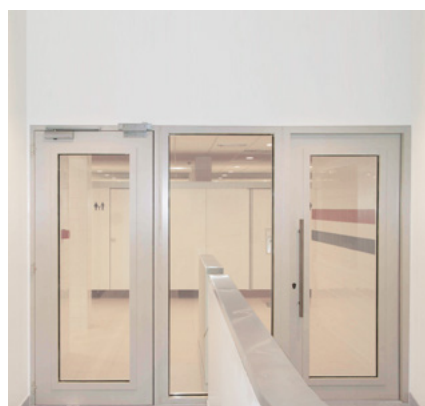

Piscine



Trappe de sol



Sortie panique / Culture



HEINEN DOORS VOUS ACCOMPAGNE DÈS LA RÉDACTION DU CAHIER DES CHARGES

Vous recherchez une collaboration professionnelle pour intégrer la sécurité dans vos projets dès la rédaction du cahier des charges ou de l'appel d'offre ? L'équipe des ingénieurs commerciaux de Heinen Doors étudie avec vous, en amont, la faisabilité technique. Nous mettons également nos éléments BIM à votre disposition.

NOS PARTENAIRES ET INSTALLATEURS À VOS CÔTÉS

Grâce à un réseau de partenaires et installateurs de proximité certifiés, vos projets sont suivis dès la première demande jusqu'à la pose, la réception des travaux et la maintenance des portes.

Retrouvez la liste complète sur notre site : www.heinen-doors.com



AVEC HEINEN DOORS, MAÎTRISEZ TOUS VOS RISQUES !

À l'aide de notre logiciel H-Config, nos ingénieurs et partenaires vous accompagnent pour configurer votre porte idéale et visualiser directement ses spécificités.

La société Heinen Doors répond à des normes qualité (ISO 9001) et de traçabilité au niveau des études, des commandes, et de la production. Nous travaillons en permanence avec nos partenaires pour maintenir notre qualité et, dans la mesure du possible, l'améliorer.

RÉFÉRENCES



CULTURE, SPORTS & EDUCATION : Galerie Hufkens (BE) • Musée d'Arnhem (NL) • Palais 12 Heysel (BE) • Théâtre de Poitiers (FR) • Ancienne Belgique (BE) • Gayant Expo (Douai FR) • Arena Stade (Lievin FR) • Le Louvre (FR) • Bibliothèque Nationale de France • Ecole Américaine (BE) • Institut des Arts & Métiers (BE) • KUL (BE) • De Singel • Ecole de Musique (Evry FR) • DISTRIBUTION : Delhaize • LIDL • Aldi • Colruyt • Carrefour • K in Kortrijk (BE) • Ikea • Mediamarkt • Decathlon • Esprit • Cartier (CH, FR) • Nike • Van Marcke • TUNNELS : Tunnel Leopold II (BE) • Tunnel A11 • Tunnel Schuman, Reyers, Cinquantenaire • PARKINGS : Q-Park • Indigo • Interparking • Parking FNAC (Paris FR) • Parking Marboeuf (Paris FR) • Parking P&R Oosterweel • TRANSPORT : SNCB • STIB • Métro de Marseille (FR) • Gare des Guillemins (BE) • Aéroport de Koweït (KW) • Aéroport de Dubai (AE) • SNCF (FR) • SOCIAL/RÉSIDENTIEL : CHU (B, NL, Tahiti) • Kortenberg • Hôpital Corentin Celton (FR) • Hôpital Ste Anne (FR) • Hôtel Vini Divini (BE) • Doha Palace (QA) • HAUTE SÉCURITÉ : Ministère de la Justice (BE) • Ministère de la Défense (BE, FR, NL) • OTAN • Conseil de l'Europe (Bruxelles) • Centres pour illégaux (BE) • Ambassade de Belgique • Palais de Justice (Antwerpen, Liège, Gent, Brugge BE) • Ambassade du Canada (PT) • ÉNERGIE : Umicore • Totalfina • Areva Framatome (FR) • CEA (FR) • Engie-Electrabel Doel & Tihange (BE) • Borsele (NL) • Sellafeld (GB) • Elia • Fluxys • Gassco • Electrawinds • GRT Gaz (FR) • Sonatrach (DZ) • INDUSTRIE : GlaxoSmithkline • Johnson & Johnson • Solvay • Pfizer • Bayer • BASF • 3M • Ajinomoto Omnicem • Dupont de Nemours • Sanofi • Procter & Gamble • Stora Enso • Industrial Acoustics (HK) • Arcelor Mittal • Volvo • Opel • Honda • Audi • PSA Peugeot • Rolls Royce (GB) • ALIMENTAIRE : Clarebout • Callebaut • AB-Inbev • Mc Cain • Alpro Soja • Teepak • Coca-Cola (FR) • Pepsico • Poco Loco • Agristo • Milcobel • Mydibel • Cargill • Aviko • BANCAIRE : Axa • Banque de France • Banque Nationale de Belgique • Deutsche Bank • Bpost • ING • Caixa General de Depósitos (PT) • Crédit Européen (LUX) • MÉDIAS/TELECOM : France Televisions (FR) • RTBF • RTL GROUP (FR) • Tunesian Television (TN) • Roularta • Proximus • France Telecom (FR) • Orange • Base • Karkh Telecom (Bagdad IQ) • Shanghai Bell (CN)

